

# Instrucciones de montaje

## Clesana C1

Versión 4  
18.12.24



# Download

**Montageanleitung (DE)**

**Installation manual (EN)**

**Instructions d'installation (FR)**

**Istruzioni di montaggio (IT)**

**Instrucciones de montaje (ES)**

**Montage instructies (NL)**



**Clesana AG**

Werdenstrasse 72

CH-9472 Grabs

Correo electrónico: [info@clesana.com](mailto:info@clesana.com)



## Contenido

1. Introducción .....	6
1.1. Acerca de este manual.....	6
1.2. Símbolos.....	6
2. Seguridad .....	7
2.1. Uso previsto .....	7
2.2. Cualificación.....	7
2.3. Estado técnico, modificaciones y piezas de repuesto .....	7
2.4. Riesgos residuales.....	7
2.4.1 Electrocutión.....	7
2.4.2 Peligro de incendio .....	8
2.4.3 Daños en los componentes por cortocircuito.....	8
2.4.4 Piezas móviles.....	8
2.4.5 Daños causados por el agua .....	8
2.4.6 Peligro para la salud debido al agua contaminada .....	8
3. Alcance de la entrega.....	10
4. Herramientas y material de instalación.....	10
5. Vista general.....	12
5.1. Dimensiones Clesana C1 con adaptador en L.....	12
5.2. Dimensiones Clesana C1 con base redonda.....	14
6. Preparación.....	16
6.1. Primeros pasos.....	16
6.2. Elección del lugar de instalación.....	16
6.3. Desmontaje del inodoro existente.....	17
6.4. Preparación del adaptador en L o de la base redonda .....	17
7. Instalación eléctrica.....	19
7.1. Vista general variante 1 - Instalación eléctrica mediante batería incorporada 19	
7.2. Realizar la instalación eléctrica mediante batería incorporada .....	21
7.3. Vista general variante 2 - Instal. eléctrica mediante batería de respaldo.....	22
7.4. Realizar la instalación eléctrica mediante batería de respaldo .....	23



8. Instalación del adaptador en L.....	24
8.1. Atornillar el adaptador en L al suelo .....	24
8.2. Atornillar el adaptador en L a la pared .....	25
8.3. Trabajos finales.....	26
9. Instalación de la base redonda.....	26
9.1. Preparación de la base redonda.....	26
9.2. Instalación de la base redonda.....	27
10. Montaje del panel de mando.....	28
10.1. Montaje empotrado.....	28
10.2. Montaje en saliente.....	29
11. Conexión y prueba de funcionamiento.....	31
11.1. Conexión del Clesana C1.....	31
11.2. Comprobar el funcionamiento.....	31
12. Especificaciones técnicas .....	31



# 1. Introducción





## 1.1. Acerca de este manual

Estas instrucciones de montaje están destinadas a las personas cualificadas y autorizadas para instalar el Clesana C1.

- ▶ Lea atentamente los documentos antes de proceder a la instalación y puesta en servicio.
- ▶ Observe todas las indicaciones de seguridad y advertencia.

Este manual se mejora constantemente, por lo que es posible que el documento adjunto al Clesana C1 no corresponda a la versión actual. Le recomendamos que consulte nuestro sitio web <https://clesana.com/haendlerbereich> para comprobar si existe una versión más reciente de este manual.

## 1.2. Símbolos

Símbolo	Significado
	Información importante, por ej. para comprender mejor o para facilitar los procesos de trabajo
	Pasos de operación que debe ejecutar
1., 2.	Varios pasos de operación que debe ejecutar en la secuencia especificada
	Indicación del resultado de uno o varios pasos de operación
	Detalles importantes en gráficos
	Secuencias de movimiento en gráficos



## 2. Seguridad

Este capítulo contiene información importante sobre la seguridad del aparato. Lea detenidamente las indicaciones de seguridad antes de la instalación y la puesta en servicio.

### 2.1. Uso previsto

El inodoro sin agua Clesana C1 se utiliza para embolsar excrementos y artículos de higiene personal. El Clesana C1 está destinado exclusivamente para el uso en vehículos recreativos móviles en zonas que no sean públicas. Cualquier otro uso no está permitido.

### 2.2. Cualificación

El personal no cualificado es incapaz de reconocer los riesgos y puede ponerse en peligro a sí mismo y a los demás. El Clesana C1 sólo debe ser instalado y puesto en servicio por personas capacitadas y autorizadas para ello.

El instalador es responsable de que el Clesana C1 se instale de acuerdo con las especificaciones del fabricante y la reglamentación vigente.

- ▶ Respete la reglament. local aplicable para un trabajo seguro y consciente de los peligros.
- ▶ Los trabajos en sistemas eléctricos deben ser realizados exclusivamente por un electricista cualificado.
- ▶ En caso de duda, póngase en contacto con el distribuidor.

### 2.3. Estado técnico, modificaciones y piezas de repuesto

La instalación de piezas defectuosas o deficientes afectará negativamente la seguridad y el funcionamiento del inodoro.

- ▶ Asegúrese de que cada una de las piezas se encuentre en perfecto estado antes de la instalación.
- ▶ No instale ningún componente adicional.
- ▶ No modifique el inodoro ni sus piezas.
- ▶ Utilice únicamente piezas y materiales originales o aprobados por Clesana.

### 2.4. Riesgos residuales

#### 2.4.1 Electrocutación

Trabajar en piezas bajo tensión eléctrica del inodoro o del vehículo puede provocar la muerte por electrocución. Mientras el cuerpo base esté abierto, pueden quedar expuestos componentes bajo tensión eléctrica.

- ▶ Antes de trabajar en sistemas eléctricos, lleve a cabo las siguientes medidas de acuerdo con las normas electrotécnicas:
  - Desconecte el suministro eléctrico.
  - Compruebe la ausencia de tensión.
  - Conecte a tierra y cortocircuite.
- ▶ Repare de inmediato cualquier aislamiento defectuoso en los cables eléctricos.



## 2.4.2 Peligro de incendio

Los cables con una sección insuficiente, así como las conexiones por bornes y tornillos que estén sueltas o defectuosas, pueden provocar fuego en los cables. Los cables conectados con polaridad invertida y los cables mal tendidos pueden provocar incendios. Esto trae como consecuencia daños materiales y lesiones personales.

- ▶ Seleccione la sección del cable en función de su longitud.
  - Hasta 8 m: 10 mm<sup>2</sup>
  - A partir de 8 m: 16 mm<sup>2</sup>
- ▶ Antes de conectar el suministro eléctrico, compruebe que las conexiones por bornes y tornillos estén correctamente instaladas.
- ▶ No apriete ni doble excesivamente los cables.

## 2.4.3 Daños en los componentes por cortocircuito

Si se invierte la polaridad de los cables de alimentación pueden dañarse los componentes eléctricos. Un cortocircuito puede provocar un incendio.

- ▶ Antes de conectar el suministro eléctrico, asegúrese de que la polaridad de los cables de alimentación sea la correcta.

## 2.4.4 Piezas móviles

El Clesana C1 dispone de un mecanismo de giro para permitir un posicionamiento óptimo. Si la zona alrededor del inodoro quedara obstruida por objetos, podría producirse un aplastamiento de los dedos al girar el inodoro.

- ▶ Mantenga libre de objetos la zona alrededor del inodoro.

## 2.4.5 Daños causados por el agua

Cuando se desmonta un inodoro de cisterna, la tubería de agua debe cerrarse profesionalmente. Un sellado deficiente de la tubería de agua puede provocar daños por agua en el vehículo.

La instalación incorrecta del adaptador en L puede provocar daños por agua en el vehículo.

- ▶ Despresurice el sistema antes de trabajar en las tuberías de agua.
- ▶ Compruebe que las tuberías de agua cerradas no presenten fugas.
- ▶ Asegúrese del correcto sellado del adaptador en L.

## 2.4.6 Peligro para la salud debido al agua contaminada

El agua estancada favorece la formación de bacterias que pueden alcanzar y contaminar el circuito de agua del vehículo.

- ▶ Cierre la tubería de agua lo más cerca posible, lo ideal sería directamente en el empalme de la tubería, por ej. en una pieza de distribución o una pieza en T.
- ▶ Asegúrese de que en la tubería de agua cerrada no quede agua estancada.



### 3. Alcance de la entrega

Cant.	Pieza
1	Cuerpo base Clesana C1 (incl. tapa, casete de lámina, cajón, disco giratorio)
1	Adaptador en L o base redonda
1	Panel de mando con cable
2	Contacto de crimpado, Anderson SB50 50 Amp contacto 5952
1	Carcasa de conector de 2 pines, Anderson SB50 carcasa de conector 992G1
1	Instrucciones de uso Clesana C1
1	Etiqueta adhesiva con indicaciones de uso
1	Instrucciones de montaje Clesana C1

El forro de lámina multicapa no está incluido en el alcance de la entrega.



- ▶ Se requiere un forro de lámina para la prueba de funcionamiento después de la instalación.

### 4. Herramientas y material de instalación

Cant.	Herramientas
1	Destornillador Torx TX20
1	Broca para madera Ø 4,5 mm
1	Para montaje en saliente del panel de mando: Broca para madera Ø 16 mm
1	Multímetro
1	Herramienta de crimpado para terminales de cable y conectores

Cant.	Material de instalación
1	Distancia del tendido < 8 m: Cable de alimentación rojo/negro 10 mm <sup>2</sup> Distancia del tendido > 8 m: Cable de alimentación rojo/negro 16 mm <sup>2</sup>
—	Tubo termocontraíble
—	Terminal de cable anular
—	Sujetacables
5	Tornillo para madera de cabeza semirredonda/cabeza de disco Ø 4,5 mm Longitud en función de la situación de montaje
4	Para montaje en saliente del panel de mando: Tornillo para madera de cabeza semirredonda/cabeza de disco Ø 4,5 mm Longitud en función de la situación de montaje
3	Tornillo para madera Ø 4,5 mm Longitud en función de la situación de montaje (para instal. del adaptador en L)



## 5. Vista general

### 5.1. Dimensiones Clesana C1 con adaptador en L

#### Dimensiones principales

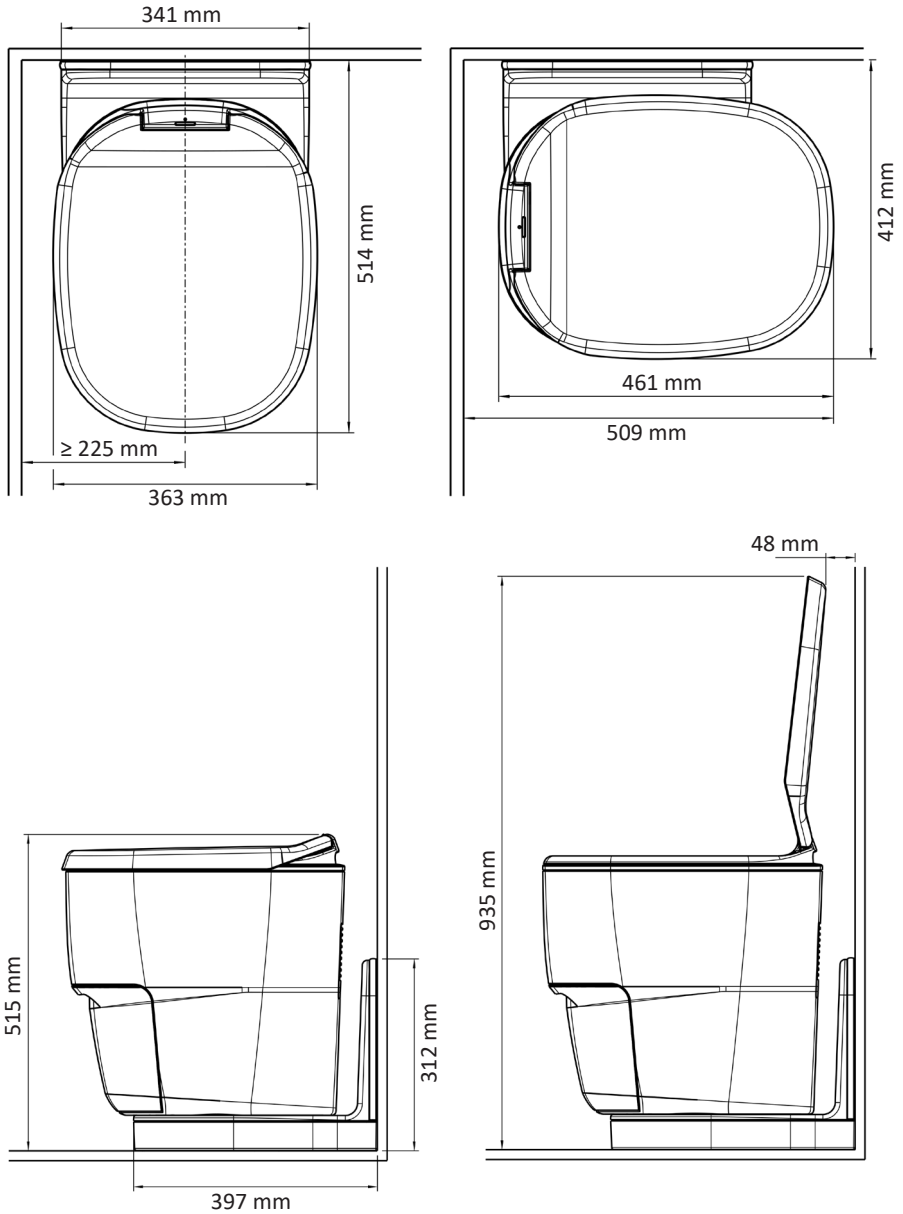



### Giro del inodoro

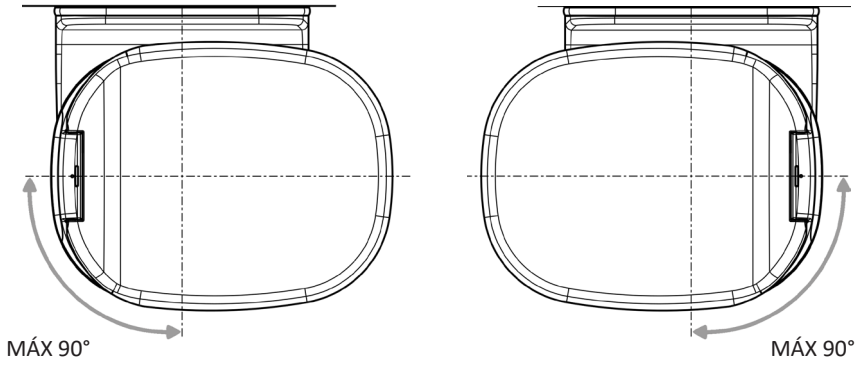

### Ángulo: Suelo - Pared

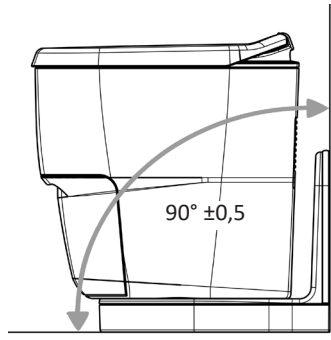



## 5.2. Dimensiones Clesana C1 con base redonda

### Dimensiones principales

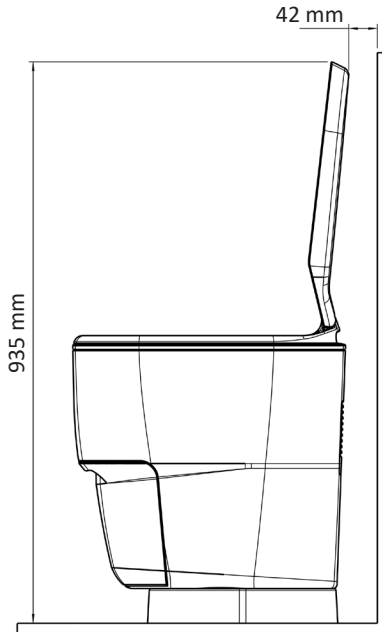
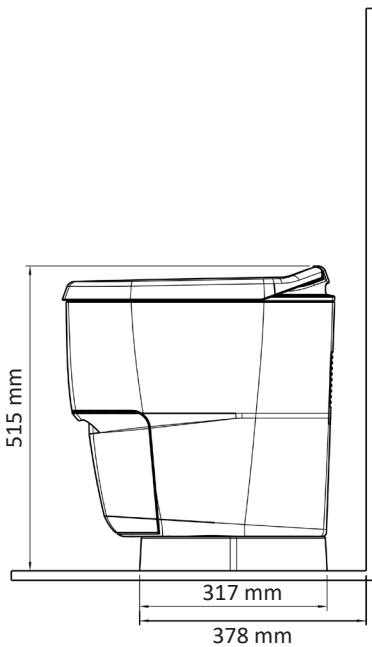
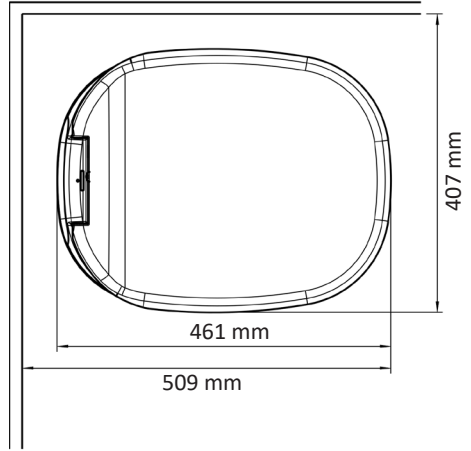
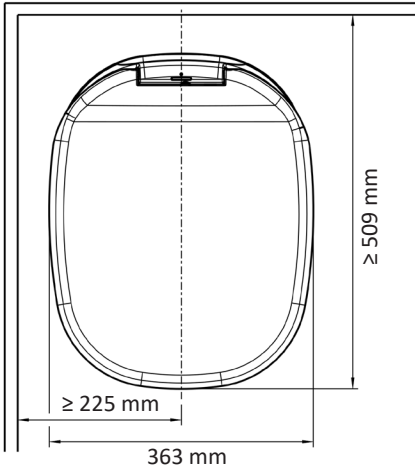



## Giro del inodoro

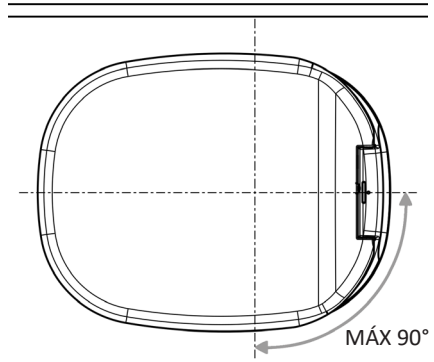
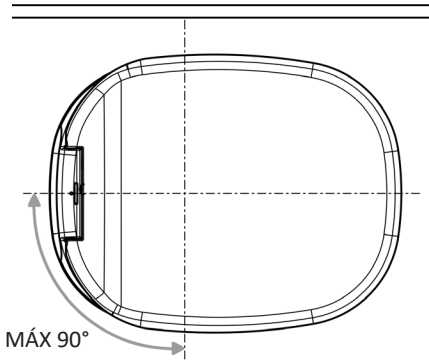



## 6. Preparación

### 6.1. Primeros pasos

- ▶ Compruebe el alcance de la entrega.
- ▶ Tenga preparadas las herramientas y los consumibles.

### 6.2. Elección del lugar de instalación

El Clesana C1 puede instalarse tanto con la base redonda suministrada como con el adaptador en L. Con el adaptador en L es posible cubrir las aberturas existentes en la pared, por ej. debido a un inodoro instalado previamente. Con la base redonda, el inodoro se puede colocar libremente en la habitación.



La matriz de reequipamiento en [clesana.com/infobereich](https://clesana.com/infobereich) contiene más información sobre la situación de instalación y el montaje del Clesana C1 al reequipar un inodoro existente.

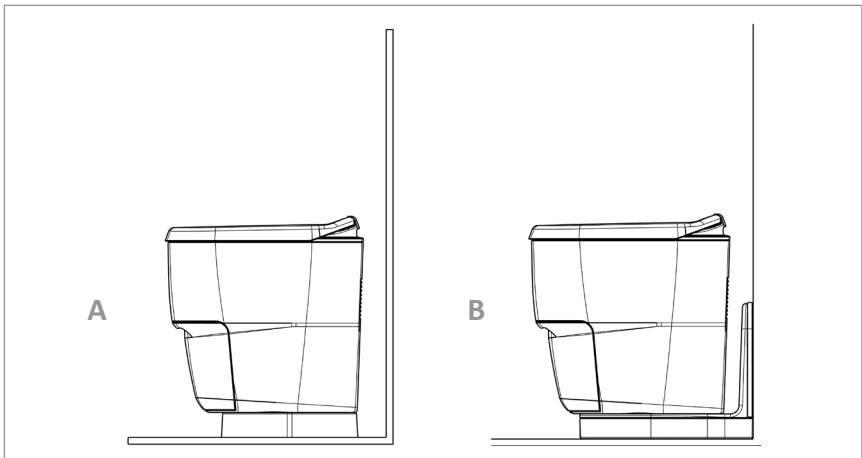

Fig. 1: Elección del lugar de instalación

A Instalación con base redonda

B Instalación con adaptador en L

- ▶ En base a las dimensiones del Clesana C1, garantice los siguientes puntos en el lugar de instalación:
  - La tapa del inodoro puede abrirse completamente hasta la posición de uso sin que se caiga por su propio peso.
  - El inodoro se puede girar hasta la posición de uso.
  - El inodoro se puede girar hasta la posición de almacenamiento.



### 6.3. Desmontaje del inodoro existente

1. Si fuera necesario, desmonte el inodoro existente.



En caso de anular una tubería de agua, una pieza en T puede sustituirse por un conector de manguera recto. Para una pieza de distribución puede utilizarse un tapón previsto a tal efecto.

2. Cierre la tubería de agua lo más cerca posible en el empalme de la tubería.
3. Asegúrese de que en la tubería de agua cerrada no quede agua estancada.
4. Compruebe que las tuberías de agua cerradas no tengan fugas.

### 6.4. Preparación del adaptador en L o de la base redonda

Cant.	Herramientas y consumibles
1	Destornillador Torx TX20

1. Retire la unidad de tapa, el casete de lámina y el cajón.
2. Afloje los 4 × tornillos con el destornillador Torx TX20 y retire el disco giratorio (1).

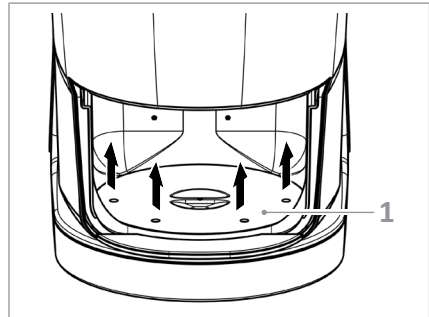

3. Suelte los cables expuestos de las guías de cable del adaptador en L o de la base redonda.
4. Empuje el cuerpo de la base aprox. 1 cm hacia atrás y levántelo del adaptador en L o de la base redonda.

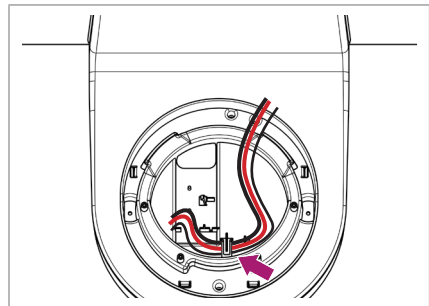



5. Si el inodoro será instalado en un plato de ducha, retire el panel embellecedor (2) del adaptador en L.

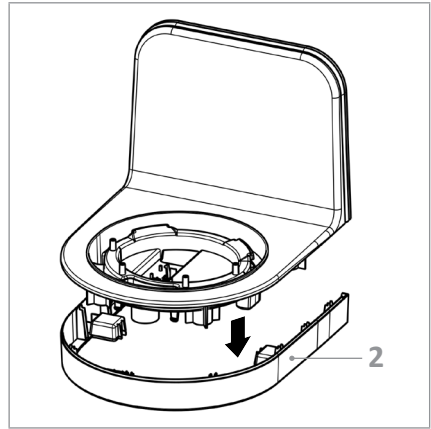

## 7. Instalación eléctrica

### 7.1. Vista general variante 1 - Instal. eléctrica mediante batería incorporada

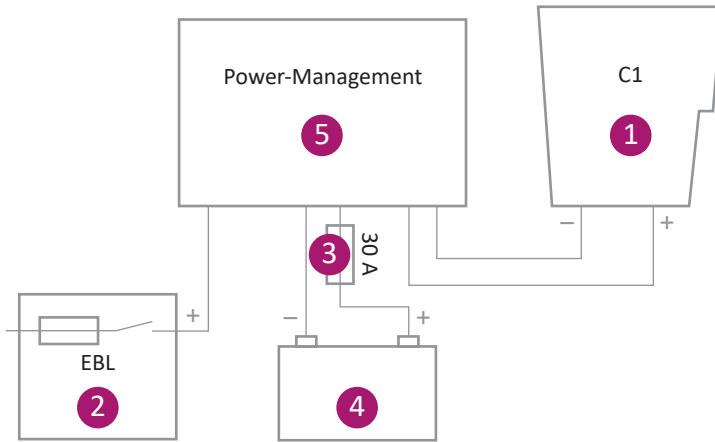
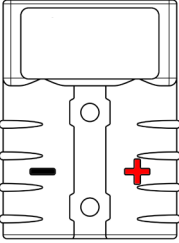

Fig. 2.1: Diagrama de conexión Clesana C1 mediante batería incorporada

Cant.	Descripción	Función
1	Clesana C1	Consumidor
2	Electroblock (EBL)	<ul style="list-style-type: none"> <li>• Unidad central para la distribución de electricidad en la red eléctrica de a bordo</li> <li>• Comanda el relé.</li> </ul>
3	Fusible 30 A	Interrumpe el circuito en caso de sobrecarga o cortocircuito
4	Batería incorporada	Suministro eléctrico de la sala de estar
5	Clesana Power-Management	Apaga el inodoro cuando se desconecta la red eléctrica de a bordo por medio del Electroblock.



## Especificaciones

Especificación	Valor
Tensión de servicio	11,8–15 V (el suministro eléctrico debe garantizar 22 A a la tensión nominal)
Conexión	Carcasa de conector de 2 pines
Posición de las líneas eléctricas en la carcasa de conector	
Enchufe de conexión de 2 pines en el inodoro	Carcasa de conector Anderson SB50 992G1
Contactos de crimpado	Anderson SB50 50 Amp contacto 5952
Sección del cable	hasta 8 m: 10 mm <sup>2</sup> a partir de 8 m: 16 mm <sup>2</sup>
Relé	12VDC, >30A con contactos de tornillo Clesana Power-Management sin cable incluido N.º art. EU-10050010



## 7.2. Realizar la instalación eléctrica mediante batería incorporada

Cant.	Herramientas y consumibles
1	Multímetro
1	Herramienta de crimpado para terminales de cable y conectores
—	Tubo termocontraíble
—	Sujetacables
—	Distancia del tendido < 8 m: Cable de alimentación rojo/negro 10 mm <sup>2</sup> Distancia del tendido > 8 m: Cable de alimentación rojo/negro 16 mm <sup>2</sup>
—	Terminal de cable anular
1	Clesana Power-Management



El cable existente para la cisterna del inodoro de casete no es necesariamente un cable positivo permanente conmutado a través del EBL.

1. Para el control del relé, localice la tensión de alimentación de 12 V (positivo permanente) conmutada a través del EBL.
2. Tienda el cable de alimentación desde la batería incorporada hasta el Clesana C1.
3. Instale el fusible de 30 A lo más cerca posible detrás de la batería incorporada y asegúrese de que el acceso posterior al fusible esté garantizado.
4. Coloque por crimpado terminales de cable anulares en los extremos de los cables de alimentación para la conexión a la batería incorporada.
5. Posicione el relé cerca del Clesana C1 y asegúrese de que el acceso posterior al relé esté garantizado.
6. Conecte el relé con los cables de alimentación ( $\geq 10 \text{ mm}^2$ ) y los cables de control ( $\geq 1,5 \text{ mm}^2$ ) como indica la figura. Clesana Power-Management

**Nota:** Los cables de control requieren una tensión permanente de 12 V conmutada a través del EBL.



Encontrará detalles sobre la instalación eléctrica del relé en las instrucciones de montaje del Clesana Power-Management.

7. En los extremos de los cables de alimentación que van al Clesana C1, coloque por crimpado contactos de crimpado Anderson SB50 e inserte los cables en la carcasa del conector Anderson SB50.

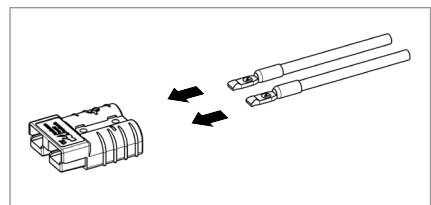
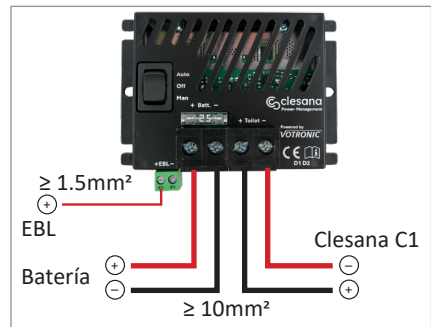



### 7.3. Vista general variante 2 - Instalación eléctrica mediante batería de respaldo

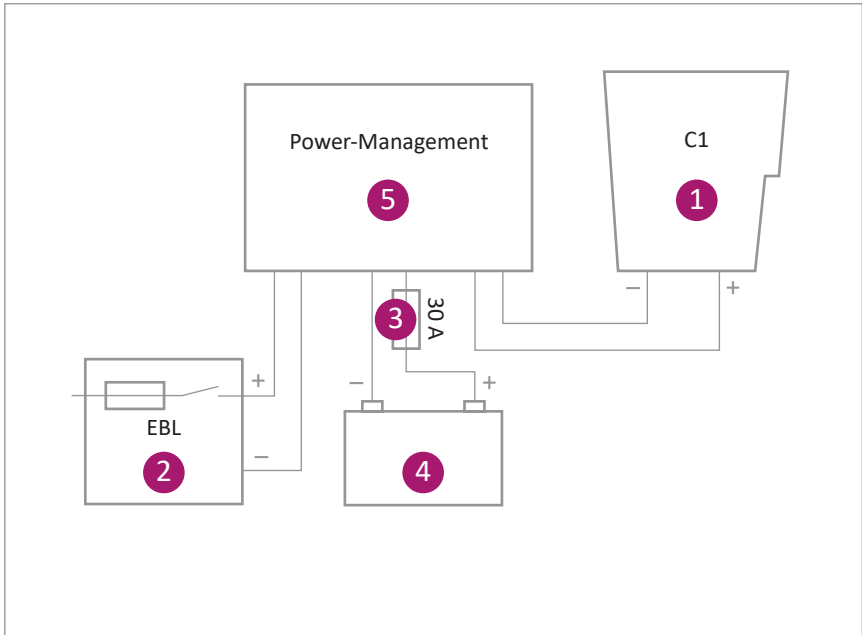

Fig. 2.2 Diagrama de conexión Clesana C1 mediante batería de respaldo

Cant.	Descripción	Función
1	Clesana C1	Consumidor
2	Electroblock (EBL)	<ul style="list-style-type: none"><li>• Unidad central para la distribución de electricidad en la red eléctrica de a bordo</li><li>• Comanda el relé</li></ul>
3	Fusible 30 A	Interrumpe el circuito en caso de sobrecarga o cortocircuito
4	Batería de respaldo	Suministro eléctrico sólo para el Clesana C1
5	Clesana Power-Management	<ul style="list-style-type: none"><li>• Enciende/apaga el inodoro cuando se conecta/desconecta la red eléctrica de a bordo por medio del Electroblock. (Función de relé).</li><li>• Carga la batería de respaldo a través del Electroblock cuando éste se encuentra encendido.</li></ul>



## Especificaciones

Especificación	Valor
Tensión de servicio	11,8–15 V (el suministro eléctrico debe garantizar 22 A a la tensión nominal)
Clesana Power-Management con cable incluido	N.º art. EU-10050030 Incluye juegos de cables preconfeccionados, crimpados y montados para conectar la batería de respaldo y el Clesana C1 al Power-Management
Batería de respaldo	Tensión nominal de batería 12 V Rango de tensión de entrada 10,5...14,8V Consumo de corriente en modo de espera 3 mA Consumo máx. de corriente 2,2 A  Baterías de respaldo recomendadas • Voltic Sportivo LI-02 3AH LTM9

## 7.4. Realizar la instalación eléctrica mediante batería de respaldo

Cant.	Herramientas y consumibles
1	Multímetro
1	Clesana Power-Management con cable incluido
1	Batería de respaldo



El cable existente para la cisterna del inodoro de casete no es necesariamente un cable positivo permanente conmutado a través del EBL.

1. Para el control del relé, localice la tensión de alimentación de 12 V (positivo permanente) conmutada a través del EBL.
2. Ajuste el interruptor DIP de acuerdo con la combinación de tipos de batería incorporada y de respaldo.
3. Conecte el cable de la batería al Power-Management y a la batería
4. Conecte el cable del inodoro al Power-Management y conecte el enchufe al enchufe de acoplamiento del Clesana C1.
5. Extraiga el bloque de tornillo EBL verde y conecte el cable positivo permanente localizado en el paso 1, el cual se conecta a través del EBL
6. Inserte el bloque de tornillo EBL verde.
7. Coloque el interruptor del Power-Management en la posición "Auto".



Encontrará detalles sobre la instalación eléctrica del relé en las instrucciones de instalación del Clesana Power-Management.



## 8. Instalación del adaptador en L

### 8.1. Atornillar el adaptador en L al suelo

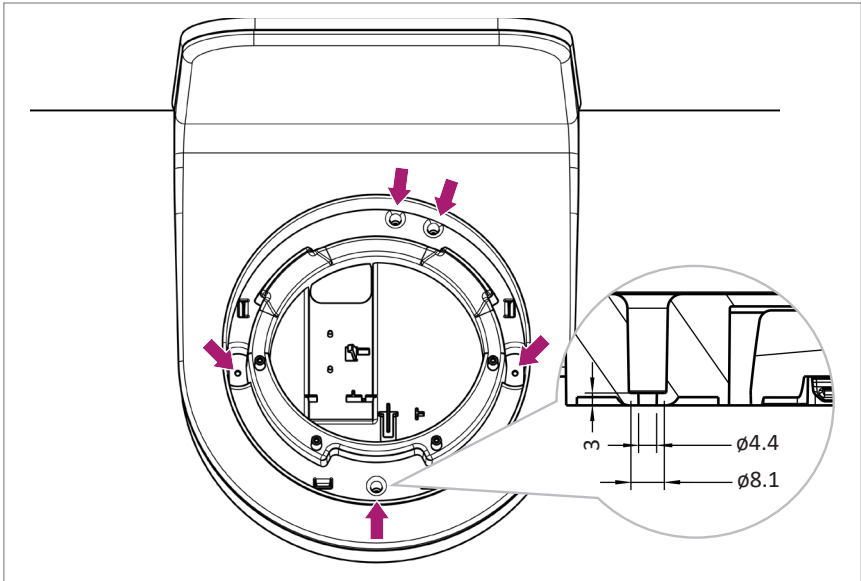

Fig. 2: Agujeros de montaje para atornillado al suelo

Cant.	Herramientas y consumibles
1	Destornillador
5	Tornillo para madera de cabeza semirredonda/cabeza de disco $\varnothing 4,5$ mm Longitud en función de la situación de montaje

1. Alinee el adaptador en L con la pared.
2. Instale el adaptador en L en el suelo con 5 tornillos apretándolos con la mano.



## 8.2. Atornillar el adaptador en L a la pared

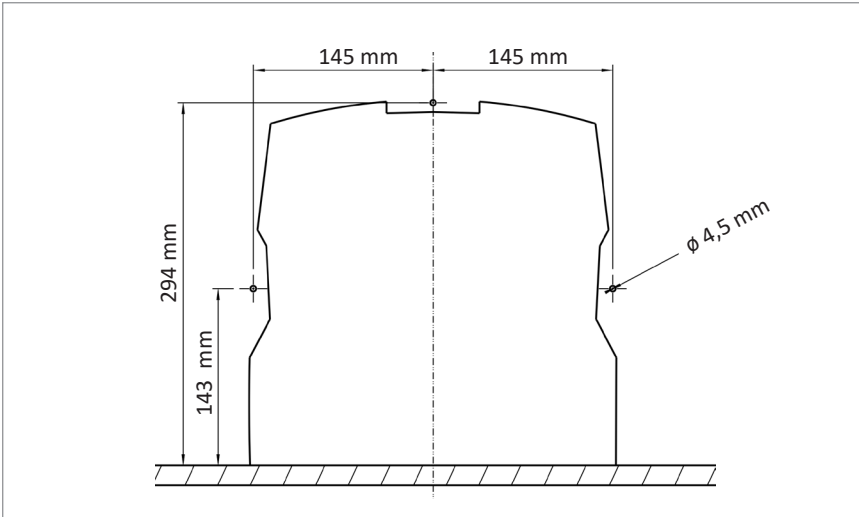

Fig. 3: Perforaciones para atornillado a la pared



Si anteriormente había instalado un inodoro Thetford C263-S o C223-S, puede usar los mismos agujeros para la fijación a la pared.

Cant.	Herramientas y consumibles
1	Broca para madera $\varnothing$ 4,5 mm
1	Destornillador
3	Tornillo para madera $\varnothing$ 4,5 mm Longitud en función de la situación de montaje

1. Taladre 3 agujeros en la pared según la plantilla.
2. Elija la longitud del tornillo para madera conforme al espesor de la pared + 25 mm.
3. Posicione el adaptador en L delante de los taladros.
4. Atornille 3 tornillos para madera desde atrás, a través de la pared, en las bridas de la pieza posterior del adaptador en L.
5. Compruebe que el labio de obturación del adaptador en L esté correctamente sellado con la pared.

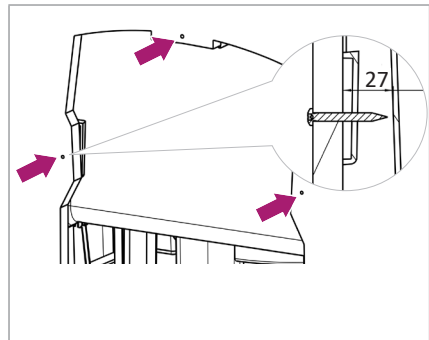



### 8.3. Trabajos finales

1. Introduzca el cable de alimentación y el cable de control del panel de mando desde atrás en el adaptador en L.

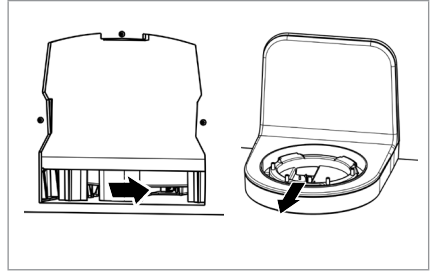

2. Coloque el cuerpo base sobre el adaptador en L.

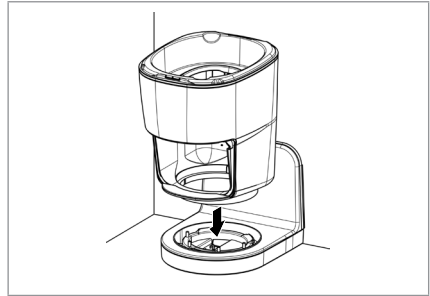

## 9. Instalación de la base redonda

### 9.1. Preparación de la base redonda

1. Desprenda la cubierta en el punto de rotura previsto.

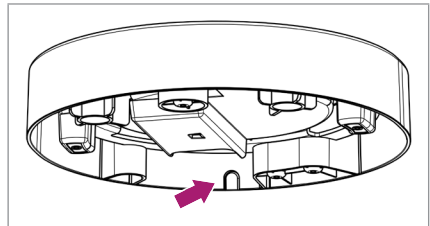

2. Pase los extremos del cable de alimentación y del cable de control del panel de mando a través de la abertura de la base redonda.

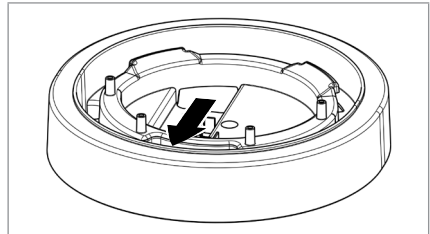



## 9.2. Instalación de la base redonda

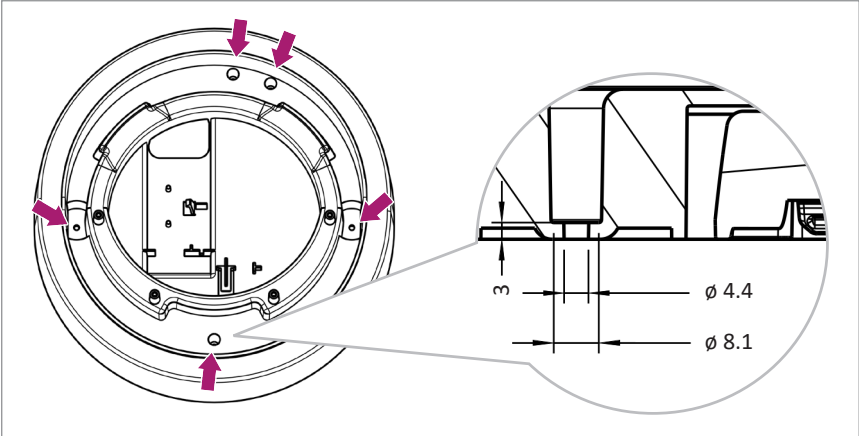
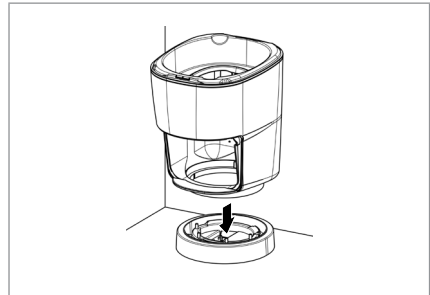

Fig. 4: Agujeros de montaje para atornillado al suelo

Cant.	Herramientas y consumibles
1	Destornillador
5	Tornillo para madera de cabeza semirredonda/cabeza de disco Ø 4,5 mm Longitud en función de la situación de montaje

1. Coloque la base redonda sobre el suelo.
2. Instale la base redonda con 5 tornillos apretándolos con la mano.
3. Coloque el cuerpo base sobre la base redonda.





## 10. Montaje del panel de mando

### 10.1. Montaje empotrado

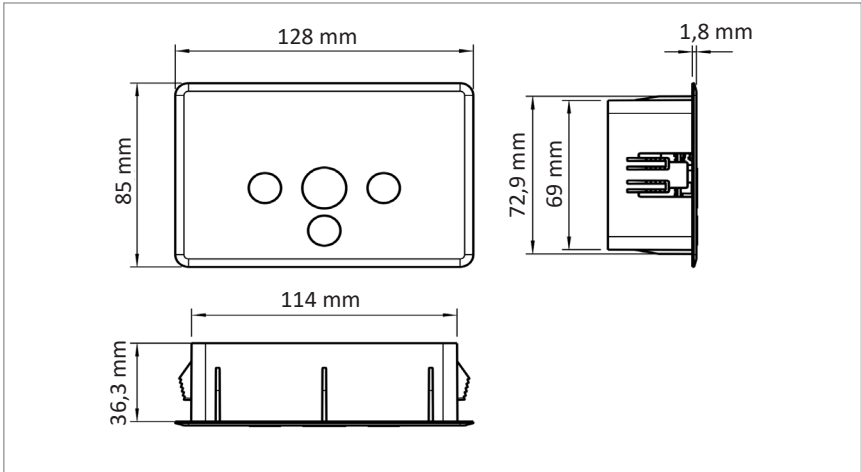

Fig. 5: Dimensiones del panel de mando



Si anteriormente había instalado un inodoro Thetford, puede usar la misma abertura en la pared para instalar el panel de mando.

1. Seleccione un lugar de montaje adecuado para el panel de mando, asegurándose de los siguientes puntos:
  - El display se puede leer fácilmente.
  - El panel de mando se puede manejar sin problemas.
  - El espesor de la pared en el lugar de montaje es de 10–16 mm.
  - La distancia entre el panel de mando y el adaptador en L es menor que la longitud del cable de conexión (longitud útil aprox. 1,77 m).

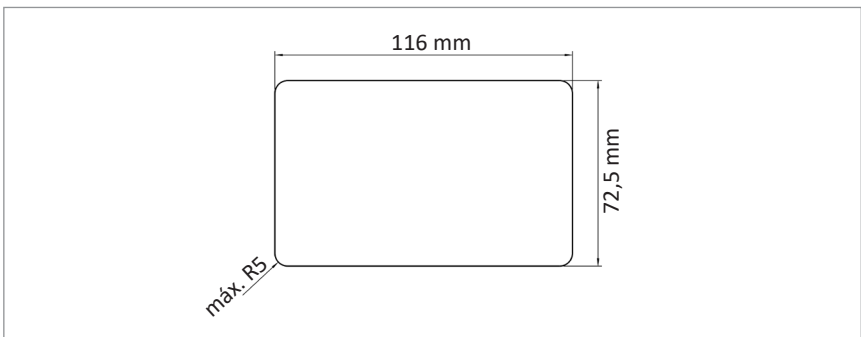

Fig. 6: Dimensiones requeridas para la abertura en la pared

2. Realice una abertura en la pared de acuerdo con las dimensiones de la figura 7.



3. Tienda el extremo del cable desde el adaptador en L o la base redonda hasta el panel de mando.
4. Conecte el cable al panel de mando.
5. Introduzca a presión el panel de mando en la abertura de la pared hasta que encaje del todo y quede empotrado al ras.

## 10.2. Montaje en saliente

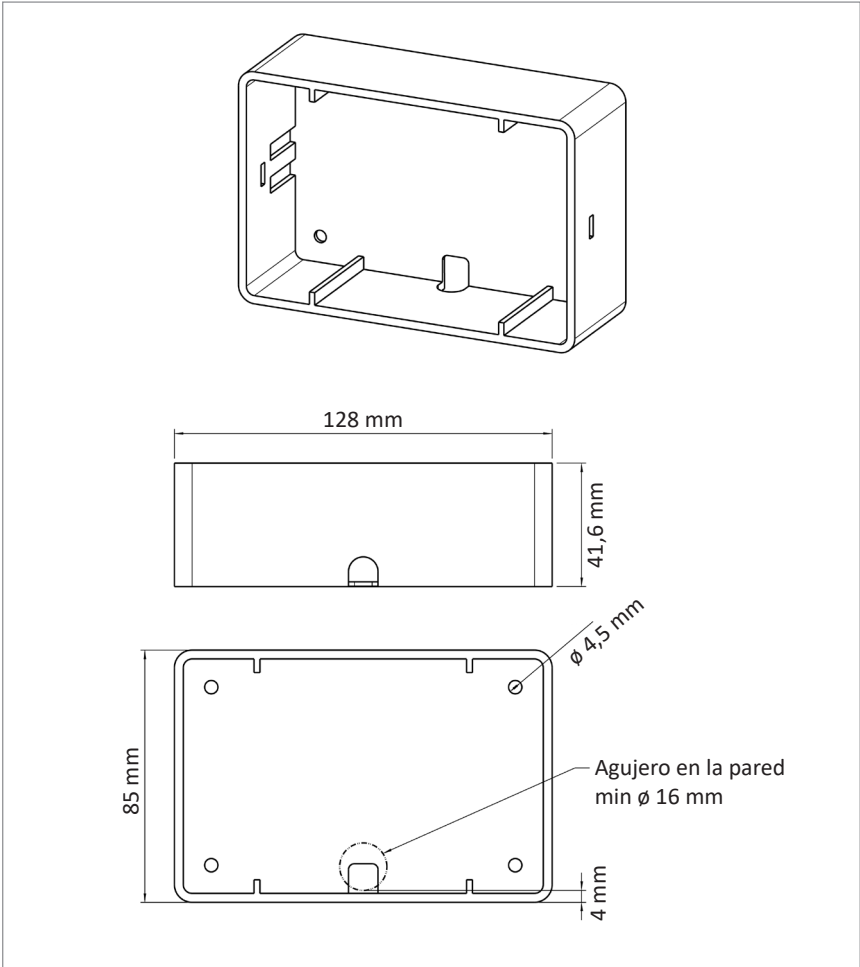

Fig. 7: Dimensiones de la carcasa para montaje en saliente



No vendemos la carcasa para montaje en saliente como componente. Si fuera necesario, puede fabricar la carcasa por su cuenta. Encontrará el archivo de diseño (CAD y plano de diseño) en el área de distribuidores <https://clesana.com/haendlerbereich>.



El archivo 3D no cumple los requisitos de la clase de protección IPX4.

Cant.	Herramientas y consumibles
1	Broca para madera $\varnothing$ 16 mm
1	Destornillador
4	Tornillo para madera de cabeza semirredonda/cabeza de disco $\varnothing$ 4,5 mm Longitud en función de la situación de montaje

1. Seleccione un lugar de montaje adecuado para la carcasa de montaje en saliente, asegurándose de los siguientes puntos:
  - El display se puede leer fácilmente.
  - El panel de mando se puede manejar sin problemas.
  - La distancia entre el panel de mando y el adaptador en L es menor que la longitud del cable de conexión (longitud útil aprox. 1,77 m).
2. Taladre un agujero ( $\varnothing$  16 mm) para pasar los cables según las dimensiones de la figura 8.
3. Tienda el extremo del cable desde el adaptador en L o la base redonda hasta el panel de mando.
4. Instale la carcasa de montaje en saliente con 4 tornillos.
5. Conecte el cable al panel de mando.
6. Introduzca a presión el panel de mando en la carcasa hasta que encaje del todo y quede empotrado al ras.



## 11. Conexión y prueba de funcionamiento

### 11.1. Conexión del Clesana C1

Cant.	Herramientas y consumibles
1	Destornillador Torx TX20

1. Conecte el cable de control del panel de mando al cable de control del cuerpo base.
2. Conecte el cable de alimentación que viene de la batería incorporada al cable de alimentación del cuerpo base.
3. Encaje el conector de carcasa (rojo) en la fijación.
4. Inserte los cables de alimentación y de control en la fijación para cables.
5. Instale el disco giratorio (1) con 4 x tornillos y el destornillador Torx TX20 apretándolos con la mano.
6. Inserte el cajón y el casete de lámina.
7. Coloque la unidad de tapa.

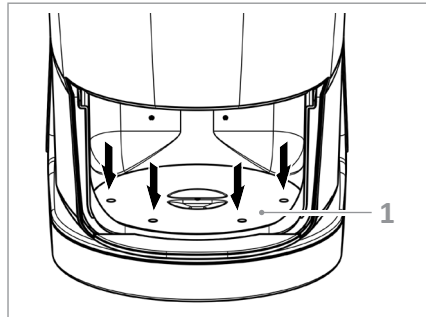
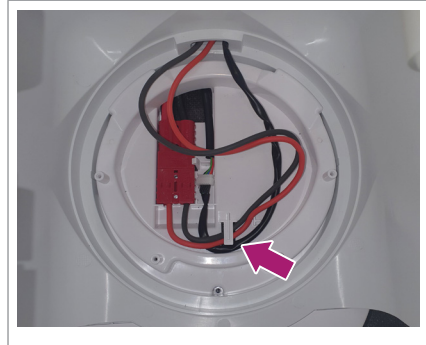

### 11.2. Comprobar el funcionamiento

1. Compruebe los siguientes puntos:
  - El Clesana C1 se puede girar.
  - La tapa del Clesana C1 se puede abrir hasta la posición de uso.
  - El cajón encaja en su lugar al cerrarse.
  - La unidad de tapa se puede bloquear y desbloquear.
2. Conecte la tensión de alimentación.
  - 🔌 El Clesana C1 se enciende.
3. Inserte el forro de lámina multicapa Clesana y realice un sellado de prueba, consulte las instrucciones de uso.
4. Compruebe si el Clesana C1 sella y corta correctamente.



## 12. Especificaciones técnicas

Característica	Valor	Unidad
Altura	515	mm
Ancho	363	mm
Longitud adaptador en L/base redonda	516/461	mm
Altura del asiento	478	mm
Peso C1 con adaptador en L/con base redonda	13,8/13,1	kg
Tensión de alimentación	11,8–15	V
Tensión nominal	12	V
Consumo de corriente (máximo)	22	A
Consumo de potencia en modo de espera	0,28	W
Consumo de potencia (máximo)	265	W
Consumo de energía en proceso de separación	1,7 ±0,17	Wh
Consumo de energía en proceso de sellado	0,55 ±0,06	Wh
Temperatura de utilización	5–40	°C
Clase de protección IP	X4 (a prueba de salpicaduras)	—



## Declaración de conformidad

El fabricante: Clesana AG  
Werdenstrasse 72  
9472 Grabs  
Suiza

declara por la presente, que el producto

**Inodoro sin agua**  
**Serie Clesana C1**

basado en la siguiente norma aplicada:

- EN 50498-2010 CEM Equipos electrónicos posventa en vehículos  
Versión: 01.05.11

cumple con los requisitos básicos de las siguientes directivas:

- 2011/65/UE RoHS 2 en su versión actualizada al momento de redactar esta declaración.
- Directiva CEM 2004/104/CE para vehículos de motor en su versión actualizada al momento de redactar esta declaración.

El producto en cuestión tiene funciones que no son relevantes para las interferencias de acuerdo con la directiva CEM automotriz 2004/104/CE.



---

**Firma**  
Markus Erb  
Director ejecutivo

---

Grabs, 20 de diciembre de 2021

**Lugar, fecha**

